

ESU Efficient Screwdriving Unit

Station renforcements de la boulonnerie

Machine dédiée à la fixation de renforts par vissage, qui s'insère dans les phases d'usinage des pièces sur la table dynamique. Il s'agit d'un système CNC avec un module de fixation qui peut accueillir jusqu'à 4 **unités de vissage avec alimentation automatique des vis**, et qui opère sur des profils en PVC avec le renfort métallique déjà inséré.

La machine définit une étape de traitement fondamentale **en ligne avec un centre de coupe et d'usinage** GRAF Synergy.

Présentation

Rapidité et Réduction du Temps de Cycle

Le processus de vissage en temps zéro est effectué directement pendant le déroulement du profil sur la table dynamique. Le vissage des renforts s'effectue automatiquement et de manière extrêmement précise.

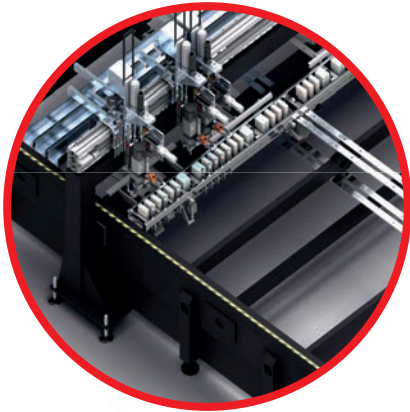

5 raisons pour choisir l'ESU

Innover et automatiser

1. **Vitesse d'exécution extrême:** permet des niveaux élevés de productivité
2. **Usinage extrêmement précis:** travaille sur des profils en PVC avec le renfort déjà inséré.
3. **Contrôle de tous les paramètres de vissage:** position de la vis, profondeur de la vis, couple et vitesse.
4. **Visseuses électriques sans balais:** vitesse, précision, fonctionnement silencieux et faible consommation d'énergie.
5. **Haut niveau d'automatisation:** réduit la charge de travail car l'intervention de l'opérateur se limite au remplissage de la vis d'alimentation.

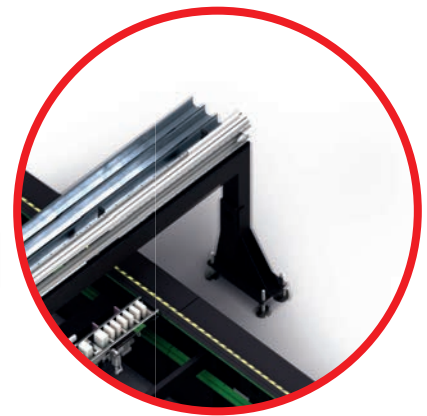
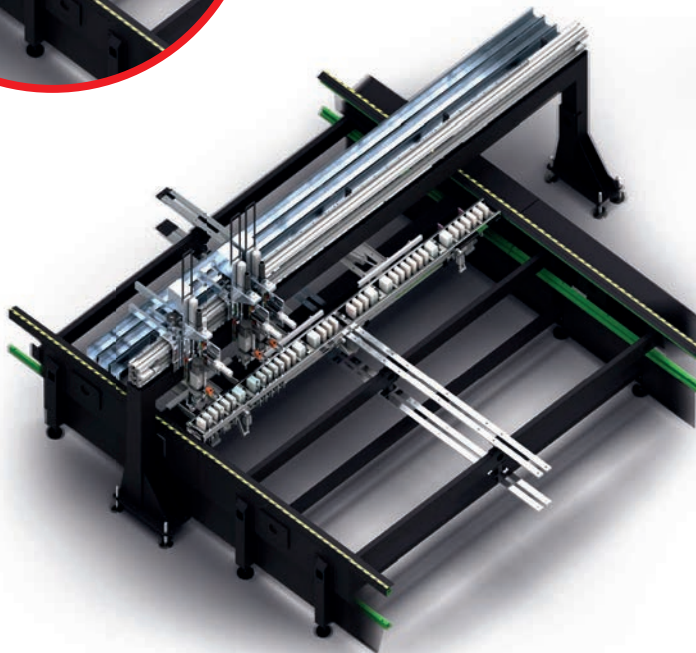

Conçue pour assurer le meilleur fonctionnement du marché et réduire considérablement la consommation d'énergie, elle est équipée de plusieurs **solutions de pointe** telles que des visseuses silencieuses qui, pouvant travailler alternativement ou simultanément, **optimisent l'activité en fonction du nombre de vis** à insérer et accélèrent le temps de cycle de chaque pièce à usiner.

L'ESU est équipée d'un **logiciel** moderne **qui gère le système de la meilleure** façon possible, permettant un contrôle précis de tous les paramètres de vissage, tels que la position, la profondeur de la vis, le couple et la vitesse, ne laissant à l'opérateur que la tâche de réapprovisionner le chargeur de vis.

Spécifications

Dimensions

Longueur	4.500 mm
Largeur	1.800 mm
Hauteur	2.700 mm
Poids	2.500 Kg

Détails

Puissance installée	6 Kw
Puissance	400 V
Consommation d'air	200 Nl/min
Pression d' Exercice Min.	7 bar

Caractéristiques opérationnelles

Module de travail

Structure

Pont de menuiserie et possibilité d'insérer jusqu'à 4 visseuses verticales entraînées par des moteurs électriques sans balais.
Mouvement longitudinal automatique contrôlé par logiciel selon l'axe X.
Positionnement transversal automatique des tournevis sur l'axe Y, commandé par logiciel.

Usinages

Renforts de vissage.

Caractéristiques techniques

Opérateurs uniquement pour la fourniture de vis

Dimensions Profil à usiner

Module de chargement et déchargement

En combinaison avec un table dynamique.

Longueur	350 / 4.000 mm
Largeur	40 / 130 mm
Hauteur	40 / 120 mm

Optionnel

Chargeurs supplémentaires pour différentes tailles de vis
4 unités de vissage